



PLANLINE

GLASTEC
ROSENHEIM ■■■■

**TRANSPARENTE,
FLÄCHENBÜNDIGE
BRANDSCHUTZSYSTEME**





PLANLINE – multifunktionales Glastrennwandsystem für Raumgestaltung und Brandschutz

Modernes Arbeiten bedeutet heute: Transparenz, offene Raumgestaltung, licht- und luftdurchlässige Bauweise, große rahmenlose Glasflächen bei gleichzeitig höchsten Ansprüchen an Funktionalität, Isolier- und Brandschutzeigenschaften.

Wir, die Glastec Rosenheimer Glastechnik GmbH haben mit Planline und Plandoor ein flächenbündiges System entwickelt, das all diese Eigenschaften hervorragend umsetzt.

schenpfosten und Konstruktion ist ein weiteres, mögliches Gestaltungshighlight.

PLANLINE – Verbindung von perfekter Technik mit höchsten Sicherheitsansprüchen

Brandschutz und sicherheitstechnische Ansprüche stehen bei **PLANLINE** an erster Stelle. Optisch anspruchsvolle Konstruktionen ohne vorstehende Ecken und Kanten, endlose Stoßfugenverglasungen in filigraner Optik ohne statische Zwischenpfosten machen **PLANLINE** zu einer faszinierenden Inszenierung von Licht und Raum.

PLANLINE – Wirtschaftlichkeit mit hohen Ansprüchen

Die Firma Glastec Rosenheimer Glastechnik ist Ihr kompetenter Partner für die Realisierung aller Bauvorhaben mit höchsten Ansprüchen an Technik, Wirtschaftlichkeit und Ästhetik.

In Kombination mit unserer Produktlinie PLANDOOR sind flächenbündige Türen problemlos in die Glaswände zu integrieren!



PLANLINE – Glastrennwandssystem als ganzheitliches Konzept

Die erfolgreiche Produktlinie **PLANLINE** bietet Ihnen ein Glasverbundsystem, das eine völlig flächenbündige Verglasung mit der Konstruktion ermöglicht. Die **PLANLINE**-Gläser werden in der Rahmenkonstruktion mechanisch und trotzdem vollkommen unsichtbar gehalten. Eine Verglasung Glas an Glas ohne optische Unterbrechung der Verglasungseinheiten durch Zwi-

PLANLINE N besteht als Basis-Glasverbund aus zwei äußeren Einscheiben-Sicherheitsgläsern. Es eignet sich besonders für Innentrennwände und -türen.

PLANLINE EI (F) 30, 60, 90 decken die gesetzlich vorgeschriebenen Anforderungen an den Brandschutz ab.

Der Aufbau der Glasverbundkonstruktion der Systeme **PLANLINE EI (F) 30, 60, 90** besteht aus der Kombination von zwei äußeren Sicherheitsgläsern und einer mittig gelagerten Brandschutzeinheit.

Sämtliche **PLANLINE**-Systeme eignen sich hervorragend für die Integration von Jalousie- und Rollosystemen für den optimalen Sicht- und Blendschutz.

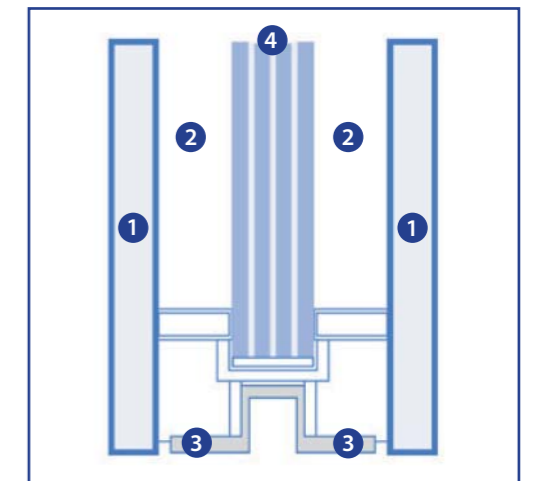

PLANLINE EI (F) 30

- 1 ESG ≥ 5 mm wahlweise bedruckt, gefärbt, beschichtet und/oder sandbestrahlt
- 2 Scheibenzwischenraum ≥ 16 mm, Abstandhalter aus Aluminium oder Stahlblech
- 3 Sekundärdichtung
- 4 Brandschutzglas

Glastec-Produkte sind zertifizierte Qualität.

Laufend kontrolliert durch zugelassene Prüfinstitute und die Eigenüberwachung von Glastec.

PLANLINE – alle Vorteile auf einen Blick:

- Flächenbündig mit dem Rahmen
- Extrem schmale Profilansichten
- Glas-Stoßfugen ohne Profile
- Leichter Scheibenaustausch
- Individuelle Gestaltungsmöglichkeit durch Siebdruck und Sandstrahlung
- Mechanisch aber unsichtbar gehalten
- Grenzenlos kombinierbar

